



This manual is for reference and historical purposes, all rights reserved.

**This page is copyright© by M. Butkus, NJ.**

This page may not be sold or distributed without the expressed permission of the producer

I have no connection with any camera company

On-line camera manual library

This is the full text and images from the manual. This may take 3 full minutes for the PDF file to download.

**If you find this manual useful, how about a donation of \$3 to: M. Butkus, 29 Lake Ave., High Bridge, NJ 08829-1701 and send your e-mail address so I can thank you. Most other places would charge you \$7.50 for a electronic copy or \$18.00 for a hard to read Xerox copy.**

**This will allow me to continue to buy new manuals and pay their shipping costs.**

**It'll make you feel better, won't it?**

**If you use Pay Pal or wish to use your credit card,  
click on the secure site on my main page.**

# H A S S E L B L A D

---

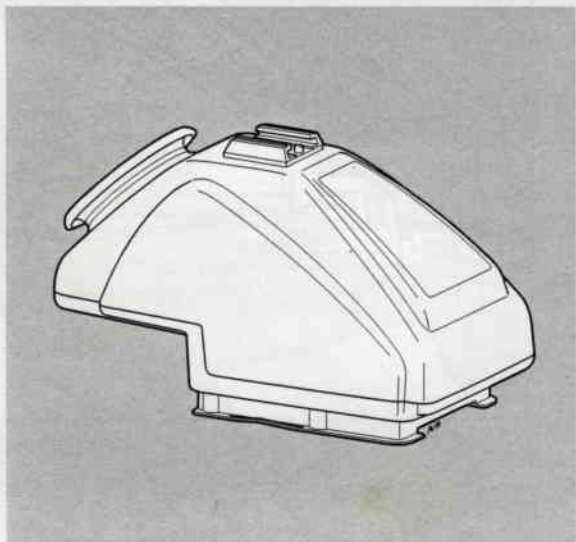

## PM45

---

*Instruction Manual, Gebrauchsanweisung, Brugsanvisning,  
Manual de Instrucciones, Manual d'Instructions, Manuale  
d'Istruzioni, Gebruiksaanwijzing, Manual de Instruções,  
Bruksanvisning, Käyttöohjekirja*

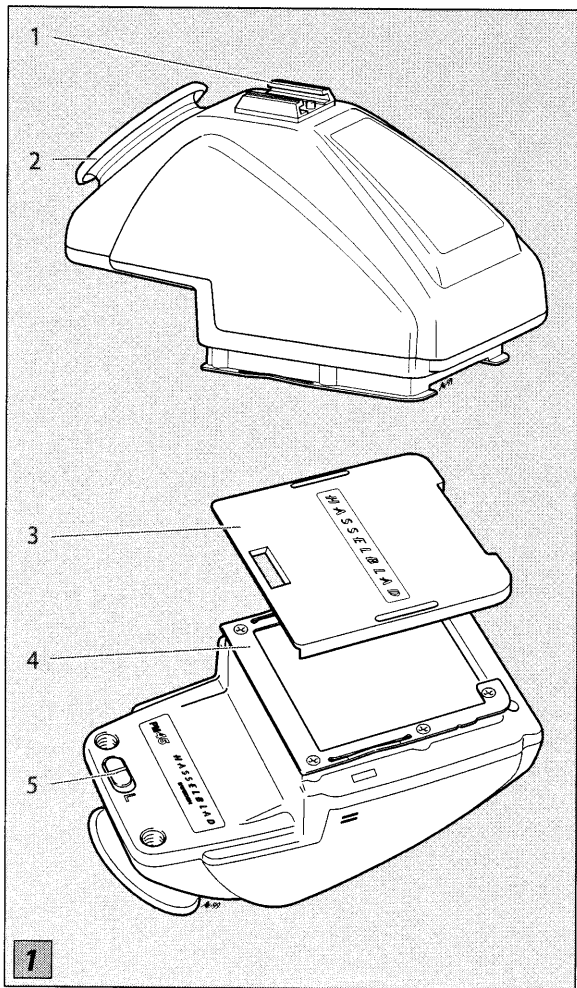

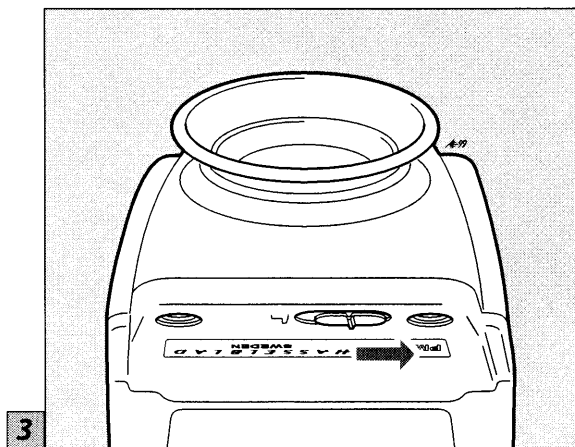
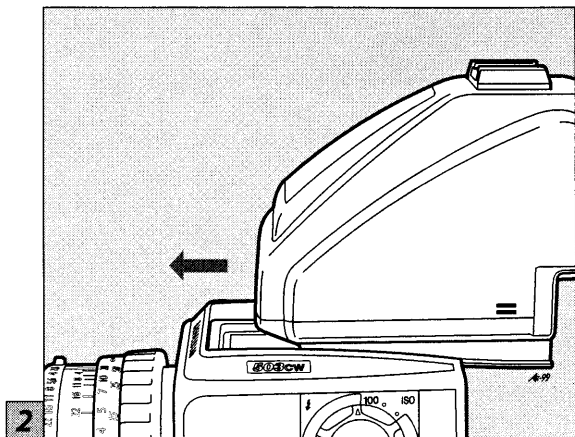

The Hasselblad prism viewfinder PM45 (42309) provides a convenient 45° viewing angle for both studio and outdoor work. The 2.5x enlarged unreversed image covers the entire focusing screen. The large eyepiece, especially suitable for users with eyeglasses, has a dioptre adjustment range of - 2 to + 1 dioptres. The PM45 fits all Hasselblad reflex camera bodies as well as the 903SWC, FlexBody and ArcBody with suitable adapters.

Figures beside the small headings refer to the illustrations relevant to that section.

## Parts & Components

1

1. Accessory shoe
2. Removable rubber eyecup
3. Viewfinder protective cover
4. Viewfinder retaining plate
5. Eyepiece adjustment catch

## Attaching the viewfinder

2

1. Remove the film magazine.
2. Slide the present viewfinder to the rear out of the viewfinder mount.
3. Insert the PM45 into the slots and slide it forwards to a positive stop.

## Adjusting the eyepiece

3

To adjust the viewfinder to suit individual eyesight, proceed as follows to ensure perfect focus:

1. Focus the lens at the infinity setting.
2. Aim the camera at a nearby light-toned subject to create a completely unsharp image on the focusing screen.
3. Slide the eyepiece dioptre adjustment catch to the right (as in the illustration) to loosen the eyepiece.
4. Turn the eyepiece with the rubber eyecup clockwise or counter-clockwise until the markings on the focusing screen are sharp (The rubber eyecup can be removed if preferred).

5. Lock the eyepiece in the focused position by pushing the eyepiece adjustment catch back again to the left.

## ***Care, service and guarantee***

---

### ***Handling***

Although ruggedly built and designed for long and troublefree professional use in most environments, the PM45 viewfinder should be treated with the same care as the camera itself. Protect it from rain, salt-water spray, sand, dust, grit, etc. Do not use it as a carrying handle or leave it where it can fall or roll about.

Whenever removed from the camera body the protective cover should be attached to the viewfinder to protect the optical surface of the prism and the retaining plate.

### ***Cleaning***

Never use any kind of liquid when cleaning the PM45. Use a blower brush to remove dust on the glass surfaces and a lintfree cloth for the other surfaces. Do not touch the glass surfaces with your fingers.

### ***Service***

Faultless equipment performance is essential for the professional user. Therefore it is advisable to check the function of your equipment before an important assignment. "Hasselblad Authorized Service Centers" have the expert staff and the specialized tools necessary to ensure that your equipment remains in perfect working order.

### ***Guarantee***

Provided that you bought your equipment from an authorized Hasselblad outlet, it is covered by an international guarantee for one year. Keep the guarantee document supplied with the equipment carefully.

## ***Technical Specifications***

---

<b><i>Viewfinder type:</i></b>	45° Prism Viewfinder.
<b><i>Viewfinder image:</i></b>	Unreversed, enlarged 2.5 x.
<b><i>Eyepiece:</i></b>	High eyepoint. Diopter adjustment -2 to +1 diopters.
<b><i>Weight:</i></b>	ca. 390 g.

5. Lock the eyepiece in the focused position by pushing the eyepiece adjustment catch back again to the left.

## ***Care, service and guarantee***

---

### ***Handling***

Although ruggedly built and designed for long and troublefree professional use in most environments, the PM45 viewfinder should be treated with the same care as the camera itself. Protect it from rain, salt-water spray, sand, dust, grit, etc. Do not use it as a carrying handle or leave it where it can fall or roll about.

Whenever removed from the camera body the protective cover should be attached to the viewfinder to protect the optical surface of the prism and the retaining plate.

### ***Cleaning***

Never use any kind of liquid when cleaning the PM45. Use a blower brush to remove dust on the glass surfaces and a lintfree cloth for the other surfaces. Do not touch the glass surfaces with your fingers.

### ***Service***

Faultless equipment performance is essential for the professional user. Therefore it is advisable to check the function of your equipment before an important assignment. "Hasselblad Authorized Service Centers" have the expert staff and the specialized tools necessary to ensure that your equipment remains in perfect working order.

### ***Guarantee***

Provided that you bought your equipment from an authorized Hasselblad outlet, it is covered by an international guarantee for one year. Keep the guarantee document supplied with the equipment carefully.

## ***Technical Specifications***

---

<b><i>Viewfinder type:</i></b>	45° Prism Viewfinder.
<b><i>Viewfinder image:</i></b>	Unreversed, enlarged 2.5 x.
<b><i>Eyepiece:</i></b>	High eyepoint. Diopter adjustment -2 to +1 diopters.
<b><i>Weight:</i></b>	ca. 390 g.

Der Hasselblad Prismensucher PM45 (42309) bietet einen Einblickwinkel von 45°, der die Arbeit sowohl im Studio als auch bei Außenaufnahmen wesentlich erleichtert. Das aufrecht stehende Sucherbild zeigt den gesamten Mattscheibenbereich 2,5fach vergrößert; die Verwendung des Hasselblad Sofortbildmagazins „PolaPlus“ ist möglich. Das große, für Brillenträger besonders geeignete Okular läßt sich auf eine Sehstärke zwischen -2 und +1 Dioptrien einstellen. Der Sucher PM45 kann mit allen Hasselblad-Spiegelreflexgehäusen sowie – über geeignete Adapter – mit dem FlexBody und ArcBody kombiniert werden.

Die Nummern neben den Überschriften verweisen auf die Abbildungen zu dem betreffenden Abschnitt.

## Teile und Komponenten

1

1. Zubehörschuh
2. Abnehmbare Gummi-Augenmuschel
3. Sucherschutzdeckel
4. Sucherbefestigungsplatte
5. Okularfeststellhebel

## Anbringen des Suchers

2

1. Das Filmmagazin abnehmen.
2. Den vorhandenen Sucher nach hinten aus der Halterung herausziehen.
3. Den Sucher PM45 in die Führung einsetzen und bis zum Anschlag nach vorne schieben.

## Einstellen des Okulars

3

Um eine optimale Fokussierung zu gewährleisten, können Sie den Sucher an Ihre persönliche Sehstärke anpassen:

1. Am Objektiv die Entfernung Unendlich einstellen.
2. Mit der Kamera eine helle Fläche in kurzer Entfernung anvisieren, so daß die Mattscheibe ein völlig unscharfes Bild zeigt.
3. Den Feststellhebel des Okulars nach rechts schieben (siehe Abbildung), um das Okular zu lockern.
4. Das Okular samt der Gummi-Augenmuschel nach links oder rechts drehen, bis Sie die Markierungen auf der Mattscheibe scharf erkennen können. (Falls gewünscht, kann die Gummi-Augenmuschel auch abgenommen werden.)



5. Den Okularfeststellhebel nach links schieben, um das Okular wieder zu fixieren.

## Pflege, Kundendienst und Garantie

### Handhabung

Der Prismensucher PM45 ist zwar durch seine stabile Konstruktion als zuverlässiges Arbeitsgerät für den langjährigen professionellen Einsatz unter praktisch allen Aufnahme-bedingungen ausgelegt, sollte aber mit der gleichen Sorgfalt behandelt werden wie die Kamera selbst: Schützen Sie den Sucher vor Regen, Salzwasserspritzern, Sand, Staub und anderen Partikeln, verwenden Sie ihn nicht als Tragegriff und legen Sie ihn nicht auf Flächen ab, auf denen er umkippen oder abrutschen kann.

Wenn sich der Sucher nicht an der Kamera befindet, sollte stets der Schutzdeckel aufgesetzt bleiben, um die Prismenoptik und die Befestigungsplatte zu schützen.

### Reinigung

Zum Reinigen des PM45 dürfen keinerlei Flüssigkeiten verwendet werden. Staub von den Glasflächen nur mit einem Luftpinsel entfernen; die anderen Flächen mit einem fusselfreien Tuch abwischen. Die Glasflächen nie mit den Fingern berühren.

### Kundendienst

Als professioneller Anwender sind Sie auf die uneingeschränkte Leistungsfähigkeit Ihrer Ausrüstung angewiesen; vor wichtigen Projekten sollten Sie daher die Funktion Ihrer Hasselblad-Geräte überprüfen lassen. In den „Hasselblad Authorized Service Centers“ sorgen erfahrene Fachleute mit den richtigen Spezialwerkzeugen dafür, daß Ihre Ausrüstung stets voll einsatzbereit ist.

### Garantie

Sofern Sie den Sucher bei einem autorisierten Hasselblad-Händler erworben haben, gewähren wir dafür eine international gültige Garantie von 12 Monaten. Bitte bewahren Sie das mitgelieferte Garantiedokument sorgfältig auf.

## PM45 – Technische Daten

<b>Suchertyp:</b>	45°-Prismensucher.
<b>Sucherbild:</b>	Aufrecht und seitenrichtig, 2,5 fach vergrößert.
<b>Okular:</b>	High Eyepoint. Sehstärkeausgleich -2 bis +1 Dioptrien.
<b>Gewicht:</b>	ca. 390 g.

DK

## Prismesøger PM45

Hasselblad prismesøger PM45 (42309) har en bekvem synsvinkel på 45° til såvel atelier som optagelser uden for studiet. Den har et 2,5x forstørret retvendt billede, der dækker hele matskiven. Det store øjestykke, som er specielt beregnet til brillebærere, har mulighed for justering af dioptrien fra -2 til +1. PM 45 passer til alle Hasselblad kamerahuse af målsøgertypen samt tillige FlexBody og ArcBody med dertil beregnede adaptre.

Tallene ud for de små overskrifter svarer til de relevante illustrationer for det pågældende afsnit.

### Dele & Komponenter

1. Tilbehørssko
2. Aftageligt gummiøjestykke
3. Beskyttelsesdæksel for søger
4. Holdeplade for søger
5. Lås for justering af øjestykke

### Montering af søger

1. Tag filmmagasinet af.
2. Skub den søger, der sidder på kamerahuset, bagud i søgerfatningen.
3. Anbring PM45 i skinnen og skub den fremad, til den stopper.

### Justering af øjestykke

Når søgeren skal justeres, så den passer til individuelt syn, foretages følgende for at sikre perfekt fokusering:

1. Anbring afstandsindstillingen på objektivet på uendeligt.
2. Ret kameraet mod et punkt, som er tæt på og lyst, så der opnås et helt uskarpt billede på matskiven.
3. Skub låsen for justering af øjestykke mod højre som vist med illustrationen, så øjestykket løsnes.
4. Drej øjestykket med gummidelen med eller mod uret, indtil mærkerne på matskiven står skarpt (gummiøjestykket kan tages af, hvis det gør processen nemmere).
5. Lås øjestykket på denne position ved at skubbe låsen for justering tilbage mod venstre.

## Pasning, service og garanti

### Håndtering

Selvom PM45 søgeren er solidt bygget og beregnet til langvarig og problemfri professionel brug i de fleste typer omgivelser, skal den behandles med samme forsigtighed som selve kameraet. Beskyt søgeren mod regn, stænk af saltvand, sand, støv, snavs o.l. Brug den aldrig som bærehåndtag og efterlad den ikke hvor den kan risikere at vælte eller falde ned.

Når søgeren ikke er monteret på kamerahuset, bør beskyttelsesdækslet være påmonteret for at beskytte prismens optiske overflade og holde-pladen.

### Rengøring

Brug aldrig nogen form for væske, når PM45 skal gøres ren. Brug en luftpuster til at fjerne støv fra glasoverfladerne og en fnugfri klud til andre overflader. Rør aldrig ved glasoverfladerne med fingrene.

### Service

Fjelfri brug af udstyret er helt afgørende til professionel brug. Det er derfor tilrådeligt at kontrollere udstyrets funktioner inden påbegyndelse af en vigtig opgave. De autoriserede Hasselblad værksteder har uddannet personale og det specielle værktøj, der sikrer, at udstyret bliver ved med at fungere perfekt.

### Garanti

Hasselblad udstyr, der købes hos en autoriseret Hasselblad forhandler, er dækket af en international garanti i et år. Gem omhyggeligt det garantidokument, der leveres med udstyret.

## PM45 Tekniske Specifikationer

<b>Søgertype:</b>	45° prismesøger
<b>Søgebillede:</b>	Retvendt, 2,5 x forstørret
<b>Øjestykke:</b>	I øjeniveau. Dioptrijustering fra -2 til +1 dioptri
<b>Vægt:</b>	Ca. 390 gram

ES

## Visor de prisma PM45

*El visor de prisma PM45 (42309) proporciona un cómodo ángulo de visión de 45° para trabajos de estudio y exteriores. La imagen ampliada y no invertida 2.5 x cubre toda la pantalla de enfoque. El amplio ocular, especialmente idóneo para usuarios con gafas, posee una gama de ajuste de dioptrías que oscila entre -2 y +1 dioptrías. El visor PM45 es compatible con todos los cuerpos de cámaras reflex y también con el FlexBody y ArcBody siempre que se utilicen adaptadores apropiados.*

*Las cifras que aparecen al lado de los pequeños encabezamientos corresponden a las ilustraciones de ese apartado.*

### Piezas y componentes

1

1. Zapata accesoria
2. Ocular de caucho desmontable
3. Tapa de protección del visor
4. Placa de retención del visor
5. Enganche de ajuste del ocular

### Montaje del visor

2

1. Desmante el chasis
2. Deslice el visor hacia atrás hasta que salga de la montura.
3. Introduzca el visor PM45 en las ranuras y desplácelo hacia delante hasta que haga tope con seguridad.

### Ajuste del ocular

3

Proceda según lo detallado a continuación para ajustar el visor a la vista del usuario:

1. Enfoque la cámara al infinito.
2. Dirija la cámara hacia un objeto cercano de tonos claros para así crear una imagen totalmente carente de nitidez en la pantalla de enfoque.
3. Deslice el enganche de ajuste de dioptrías hacia la derecha según se aprecia en el dibujo para aflojar el ocular.
4. Gire el ocular con la pieza de caucho en el sentido de las agujas del reloj, o al revés, hasta que aparezcan con nitidez las marcas de la pantalla de enfoque (si lo prefiere, puede desmontar la pieza de caucho).
5. Bloquee el ocular en la posición enfocada empujando el retén de ajuste del mismo de nuevo hacia la izquierda.

## Cuidado, mantenimiento y garantía

### Manejo

Aunque el visor PM45 se caracteriza por una construcción robusta y su diseño garantiza un largo uso profesional exento de problemas en la mayoría de los entornos de trabajo, debe ser tratado con el mismo cuidado que la cámara.

Protéjalo de la lluvia, niebla salina, arena, polvo, suciedad, etc. No lo utilice nunca como asa de transporte y procure no dejarlo en lugares donde pueda caerse o rodar.

Coloque la tapa de protección del visor cuando se desmonte éste de la cámara para así proteger la superficie óptica del prisma y la placa de retención.

### Limpieza

No debe utilizar ningún tipo de líquido para limpiar el visor PM45. Emplee un cepillo de aire para eliminar el polvo que se deposite sobre las superficies de cristal y un paño suave para las demás superficies. No debe tocar el cristal con los dedos.

### Mantenimiento

Para el usuario profesional resulta fundamental contar con un equipo de rendimiento óptimo. Por tanto, se aconseja comprobar el funcionamiento del equipo antes de realizar un trabajo importante. En la red de "Servicios Autorizados de Hasselblad" podrá encontrar los técnicos especialistas y las herramientas especiales necesarias para garantizar el perfecto estado de uso de su equipo.

### Garantía

Siempre que haya adquirido su equipo a través de un distribuidor Hasselblad Autorizado, contará con una garantía internacional durante un año. Guarde la garantía que se suministra junto con el equipo.

## Especificaciones técnicas del PM45

<b>Tipo de visor:</b>	Prisma de 45°
<b>Imagen en el visor:</b>	No invertida, ampliada 2.5x
<b>Ocular:</b>	A la altura del ojo. Ajuste de dioptrías desde -2 hasta +1 dioptrías.
<b>Peso:</b>	≈ 390 gr.

FR

## Viseur à prisme PM45

Le viseur à prisme Hasselblad PM45 (42309) offre un angle de champ de 45° très pratique pour le travail en studio comme en extérieur. L'image redressée agrandie 2,5 fois couvre la totalité du verre de visée. Le grand oculaire, spécialement propice aux porteurs de lunettes, a une plage de correction de -2 à +1 dioptries. Le PM45 est compatible avec tous les boîtiers reflex Hasselblad ainsi que FlexBody et ArcBody, avec les adaptateurs appropriés.

Les chiffres à côté des titres en caractères gras se réfèrent aux illustrations de la section correspondante.

### Pièces et composants

1

1. Griffes porte-accessoires
2. Œillette en caoutchouc amovible
3. Volet de protection du viseur
4. Plaque de retenue du viseur
5. Bouton de réglage de l'oculaire

### Fixation du viseur

2

1. Enlever le magasin pour films.
2. Faire glisser en arrière le viseur existant pour l'extraire de sa fixation.
3. Insérer le PM45 dans les fentes et le glisser vers l'avant jusqu'à l'arrêt.

### Réglage de l'oculaire

3

Pour régler l'oculaire en fonction de l'acuité visuelle de l'opérateur, procéder comme suit pour obtenir une parfaite netteté :

1. Régler la mise au point de l'objectif sur l'infini.
2. Diriger l'appareil sur un sujet proche, de tonalité claire, pour avoir une image complètement floue sur le verre de visée.
3. Pousser le bouton de réglage des dioptries de l'oculaire vers la droite (comme dans la figure) pour libérer l'oculaire.
4. Tourner l'oculaire avec l'œillette en caoutchouc dans le sens horaire ou anti-horaire jusqu'à ce que les repères sur le verre de visée soient nets (on peut aussi, au choix, enlever l'œillette).
5. Verrouiller l'oculaire en position nette en repoussant vers la gauche le bouton de réglage de l'oculaire.

## Soins, entretien et garantie

### Maniement

Bien que de construction robuste et conçu pour un usage professionnel prolongé et sans défaillances, le viseur PM45 doit être manié avec les mêmes précautions que le boîtier proprement dit. Le tenir à l'abri de la pluie, des embruns d'eau salée, du sable, de la poussière et des gravillons. Ne pas s'en servir comme d'une poignée de transport et ne pas l'exposer au risque de tomber ou de rouler.

Quand le viseur est détaché de l'appareil, toujours remettre le volet de protection afin de protéger des chocs la surface du prisme et la plaque de retenue.

### Nettoyage

Ne jamais utiliser de liquide quel qu'il soit pour nettoyer le PM45. Éliminer la poussière des surfaces en verre à l'aide d'un pinceau à soufflet et d'un chiffon non pelucheux pour les autres surfaces. Ne pas toucher les surfaces en verre avec les doigts.

### Entretien

L'utilisateur professionnel doit pouvoir compter sur un équipement sans défaillances. Il est donc conseillé de vérifier le bon fonctionnement de l'équipement avant toute mission importante. Nos ateliers "Hasselblad Authorized Services Centers" disposent du personnel compétent et des outils spéciaux permettant de s'assurer que l'équipement est bien en ordre de marche.

### Garantie

À condition d'avoir été acheté chez un revendeur Hasselblad agréé, l'équipement est couvert par une garantie internationale d'un an. Conserver soigneusement le document de garantie avec l'équipement lui-même.

## Caractéristiques techniques PM45

Type de viseur :	Viseur à prisme 45°.
Image de visée :	Redressée, agrandie 2,5 x
Oculaire :	Grande dimension. Réglage de dioptrie de - 2 à + 1 dioptries.
Poids :	≈ 390 g.

**IT**

## PM45 - Mirino Prismatico

Il mirino prismatico Hasselblad PM45 (42309) offre la visione con angolo di 45°, comoda sia per il lavoro in studio sia per la ripresa in esterni. L'immagine trapiardata copre l'intero schermo di messa a fuoco, e viene restituita a lati diritti e ingrandita 2,5x. L'ampio oculare - particolarmente adatto anche a chi fa uso di occhiali - ha un campo di regolazione da -2 a +1 diottrie. Il PM45 è compatibile con tutte le reflex Hasselblad, e, tramite gli appositi adattatori, anche con FlexBody e ArcBody.

I numeri a fianco dei titoli si riferiscono alle illustrazioni relative alla corrispondente sezione.

### Parti e Componenti

1. Slitta accessori
2. Conchiglia in gomma, rimuovibile
3. Coperchietto protettivo inferiore
4. Piastra di installazione
5. Leva di fermo per la regolazione oculare

### Montaggio del mirino

1. Rimuovete il magazzino portapellicola.
2. Estraete il mirino eventualmente presente sul corpo camera, sfilandolo all'indietro.
3. Installate il PM45 inserendolo nelle guide e spingetelo in avanti finché si blocca.

### Regolazione dell'oculare

Per adattare le diottrie del mirino alle vostre personali condizioni visive, eseguite la seguente procedura:

1. Regolate la messa a fuoco su infinito.
2. Puntate la fotocamera su una superficie di colore chiaro a breve distanza, in modo da creare sullo schermo un'immagine completamente confusa.
3. Liberare l'oculare facendo scorrere verso destra (in riferimento all'illustrazione) la leva di fermo.
4. Ruotate l'oculare e la relativa conchiglia in senso orario o anti-orario, finché le incisioni sullo schermo di visione appaiono perfettamente nitide (se lo preferite, è possibile agire sull'oculare anche dopo aver rimosso la conchiglia in gomma).

5. Bloccate l'oculare nella posizione corrispondente alla miglior nitidezza riportando verso sinistra la leva di fermo.

### **Cura, assistenza, garanzia**

#### **Precauzioni d'uso**

Sebbene progettato e realizzato per far fronte ai più severi impieghi professionali nelle più varie situazioni ambientali, il mirino PM45 va trattato con le stesse cure e precauzioni dedicate alla fotocamera. Proteggetelo dalla pioggia, dagli spruzzi di acqua marina, da sabbia, polvere, ecc. Non usatelo come impugnatura per il trasporto della fotocamera, e non posatelo su superfici da cui possa cadere o scivolare a terra.

Se lo riponete staccato dalla fotocamera, montate sempre il coperchietto inferiore in modo che la superficie ottica del prisma e la piastra di montaggio risultino validamente protette.

#### **Pulizia**

Per la pulizia del PM45 non utilizzate liquidi di alcun genere. Rimuovete polvere e particelle eventualmente depositatesi sulle superfici ottiche con un pennellino a pompetta; per le altre superfici servitevi di un panno o di un fazzoletto privo di sfilacciature. Evitate di toccare i componenti ottici con le dita.

#### **Assistenza**

Per un utente professionale, la funzionalità della propria attrezzatura è un elemento irrinunciabile.

Prima di un incarico importante si consiglia quindi di verificare con cura la perfetta funzionalità di ogni componente.

I Centri Assistenza Autorizzati Hasselblad dispongono del personale esperto e della strumentazione necessari per assicurare alla vostra attrezzatura prestazioni sempre al massimo livello.

#### **Garanzia**

Se acquistati presso un rivenditore autorizzato, gli apparecchi e gli accessori Hasselblad sono coperti da una garanzia internazionale della durata di un anno. Il relativo documento e la scheda di registrazione sono acclusi all'interno della confezione: conservateli con cura.

### **Caratteristiche Tecniche**

<b>Mirino tipo:</b>	prismatico a 45°
<b>Immagine:</b>	A lati diritti, ingrandita 2,5x
<b>Oculare:</b>	A proiezione arretrata; regolabile tra -2 e +1 diottrie
<b>Peso:</b>	circa 390g

NL

## **Prismazoeker PM45**

*De Hasselblad prismazoeker PM45 (42309) biedt een comfortabele 45°-in-kijkhoek voor gebruik in zowel de studio als op locatie. Het 2,5x vergroterende ongespiegelde beeld dekt het hele matglas. Het grote oculair is bijzonder geschikt voor bril dragers en instelbaar van -2 tot +1 dioptrieën. De PM45 past op alle Hasselblad spiegelreflexcamera's en via adapters ook op de FlexBody en de ArcBody.*

*De nummers naast de kopjes verwijzen naar de bijbehorende illustraties.*

### **Onderdelen**

1

1. Accessoireschoen
2. Afneembare rubberen oogschelp
3. Beschermplaat
4. Bevestigingsplaat
5. Vergrendelknop oculair

### **De zoeker plaatsen**

2

1. Verwijder het filmmagazijn.
2. Schuif de aanwezige zoeker achterwaarts uit de geleiders.
3. Schuif de PM45 in de geleiders en druk hem aan.

### **Het oculair instellen**

3

Ga als volgt te werk om het oculair aan uw persoonlijke behoeften aan te passen:

1. Stel het objectief scherp op oneindig.
2. Richt de camera op een nabij, licht-getint object, zodat er een onscherp beeld op het matglas verschijnt.
3. Schuif de dioptrie-vergrendelknop naar rechts (zie illustratie), zodat het oculair vrij kan draaien.
4. Draai het oculair met de rubberen oogschelp naar links of rechts, totdat de markeringen op het matglas scherp worden (de oogschelp kan desgewenst worden verwijderd).
5. Fixeer het oculair in de gevonden positie door de vergrendelknop weer naar links te schuiven.

## Onderhoud, service en garantie

### Bescherming

De PM45 zoeker is stevig van constructie en gebouwd voor langdurig gebruik onder uiteenlopende omstandigheden, maar dient net als de camera met zorg te worden behandeld. Bescherm hem tegen regen, zee-waterspatten, zand, stof en dergelijke, en til de camera niet bij de zoeker op. Plaats na verwijdering van de camera altijd de beschermplaat op de zoeker, om beschadiging van prismaglas en bevestigingsplaat te voorkomen.

### Reinigen

Gebruik geen vloeibare reinigingsmiddelen voor de PM45. Gebruik een blaaskwastje om stof te verwijderen van de glasoppervlakken en een pluisvrije doek voor de andere oppervlakken. Raak het glasoppervlak niet met uw vingers aan.

### Service

Feilloos functionerende apparatuur is essentieel voor de professionele fotograaf. Controleer daarom voor belangrijke opdrachten altijd de werking van uw Hasselblad-uitrusting. De Hasselblad Authorized Service Centers beschikken over de apparatuur en deskundigheid om uw uitrusting in optimale conditie te houden.

### Garantie

Alle via een officiële Hasselblad-dealer aangeschafte componenten worden gedekt door één jaar internationale garantie. Bewaar het bij de apparatuur geleverde garantiebewijs zorgvuldig.

### Technische specificaties PM45

Type zoeker:	45° prismazoeker
Zoekerbeeld:	Ongespiegeld, 2,5x vergrotend
Oculair:	Hoge in kijik. Verstelbaar van -2 tot +1 dioptrieën
Gewicht:	Ca. 390 gram

PT

## Visor Prismático PM45

*O visor prismático Hasselblad PM45 (42309), proporciona uma confortável visão, com ângulo de 45°, tanto para trabalhos em estúdio quanto em externas. Sua imagem, ampliada 2,5X, não reversa, cobre toda a tela de focalização. Seu grande ocular, especialmente projetado para usuários de óculos, tem ajuste de dioptria desde -2 até +1. O PM45 adapta-se a todos os corpos de cameras reflex bem como ao Flexbody e Arcbody, mediante uso de adaptadores apropriados (41057).*

*As figuras ao lado das pequenas chamadas referem-se a ilustrações relevantes para aquela seção.*

### Partes e Componentes

1

1. Sapata de acessórios
2. Ocular de borracha removível.
3. Tampa de proteção do visor.
4. Chapa de retenção do visor.
5. Trava de ajuste do ocular.

### Colocação do Visor

2

1. Remova o magazine de filmes.
2. Deslize o visor capuchão da camera para fora de seu encaixe.
3. Insira o visor primático PM45 nos trilhos do encaixe e deslize-o para a frente da camera até parar.

### Ajustando o Ocular

3

Para ajustar o ocular para sua visada particular, proceda como segue para obter foco perfeito:

1. Focalize a objetiva no infinito.
2. Aponte a camera para um assunto próximo, com tonalidade clara, para obter uma imagem desfocada na tela de focalização.
3. Deslize a trava de ajuste de dioptria do visor para a direita (como na ilustração), para liberar o ocular.
4. Gire o ocular no sentido horário ou anti-horário até que as marcas da tela de focalização apareçam nítidas (o anel de borracha do ocular pode ser retirado, se preferir).
5. Prenda novamente a trava na posição focalizada, empurrando a mesma para a direita, para sua posição original.

## Guarda, assistência técnica e garantia

### Manuseio

Apesar de sua construção robusta e projetado para um longo uso profissional, sem problemas nos mais variados ambientes, o visor prismático PM45 deve ser tratado com o mesmo cuidado dado à camera. Proteja-o contra chuva, salpicos de água salgada, areia, poeira, etc. Não o utilize como um suporte para transportar a camera ou deixá-lo onde possa cair ou rolar.

Sempre que o retirar do corpo da camera, sua tampa protetora deve ser usada para proteção da placa de retenção e da superfície ótica do prisma.

### Limpesa

Nunca utiliza qualquer tipo de líquido quando limpar o PM45.

Utilize uma bomba de ar para remoção de poeira das superfícies de cristal, e um pano que não deixe fiapos para as outras superfícies. Não toque a superfície de cristal com seus dedos.

### Assistência Técnica

Um funcionamento perfeito do equipamento é essencial para o usuário profissional. Desta maneira, é aconselhável checar o funcionamento do seu equipamento antes de um serviço de importância. Os Centros Autorizados Hasselblad de Assistência Técnica tem técnicos treinados e ferramentas especialmente fabricadas pela Hasselblad para manutenção, que asseguram que seu equipamento retornará em condições de trabalho perfeitas.

### Garantia

Considerando que você adquiriu seu equipamento de uma revenda Hasselblad autorizada, ele é coberto por uma garantia internacional pelo período de um ano. Guarde o cartão de garantia cuidadosamente, junto com o equipamento.

### Especificações Técnicas do PM45

<i>Tipo de Visor</i>	Prismático, 45°
<i>Imagem no Visor</i>	Não reversa, aumentada 2,5X
<i>Ocular</i>	Visada à altura da vista. Com ajustes de dioptria des -2 a +1 dioptria.
<i>Peso</i>	Aproximadamente 390 g.

**SE**

## Prismasökare PM45

Hasselblad prismasökare PM45 (42309) erbjuder en användarvänlig inblicksvinkel på 45°, lämplig för arbete såväl i studion som utomhus. Den rättvända sökARBILDEN är förstord 2,5x och täcker hela sökarskivan. Korrektionen hos det stora okularet, som är speciellt anpassat för glasögonbärare, kan justeras mellan -2 och +1 diopter. PM45 passar på alla Hasselblad reflexkamerakroppar men även på FlexBody och ArcBody.

SiFFRorna bredvid underrubrikerna hänvisar till de illustrationer, som gäller för motsvarande stycke.

### Delar och benämningar

1. Tillbehörssko
2. Avtagbar ögonmussla av gummi
3. Skyddslock
4. Fästplatta
5. Spärr för okularjustering

### Sätta på sökaren

1. Ta av filmmagasinet
2. Skjut sökaren, som sitter på kameran, bakåt ut ur sökARFATTNINGEN.
3. Sätt in PM45 i spåren och skjut den framåt tills den stoppar.

### Justering av okularet

Gör så här för att anpassa okularet till din individuella synskärpa och garantera en perfekt fokusering:

1. Ställ in fokuseringen av objektivet på oändligt.
2. Rikta kameran mot ett ljusst objekt nära kameran för att få en helt oskarp bild på sökarskivan.
3. Skjut spärren för okularjusteringen åt höger (se bilden) för att frigöra okularet.
4. Vrid okularet och gummimusslan medurs eller moturs tills markeringen på sökarskivan framträder skarpt. (Du kan ta av gummimusslan om du föredrar det.)
5. Skjut tillbaka spärren åt vänster för att spärra okularet i det inställda läget.

## Skötsel, service och garanti

### Hantering

Även om sökaren PM45 är konstruerad och byggd för en lång och be-  
svärsfri användning i professionella sammanhang och under de flesta  
omständigheter skall den behandlas med samma omsorg som själva  
kameran.

Skydda den mot regn, saltstänk, sand och grus, damm etc. Använd den  
inte som bärhandtag och lägg den inte så att den kan rulla omkring el-  
ler falla ned.

Sätt alltid på skyddslocket för att skydda prismats optiska yta när den  
inte sitter på kameran.

### Rengöring

Använd aldrig någon form av vätska när du gör ren PM45. Använd en  
blåspensel för att ta bort damm på glasytorna och en dammfri duk för  
övriga ytor. Rör inte glasytorna med fingrarna.

### Service

Felfri funktion hos utrustning är en nödvändighet för den professionel-  
le användaren. Kontrollera därför alltid din utrustning innan börjar på  
ett viktigt uppdrag. "Hasselblad Authorized Service Centers" har de ex-  
perter och specialverktyg, som behövs för att försäkra att din utrust-  
ning är i ett perfekt skick.

### Garanti

Under förutsättning att du köpt din utrustning hos en av Hasselblad  
auktoreriserad leverantör gäller en internationell garanti under ett år. Tag  
därför väl vara på garantidokumentet, som levererats med utrustning-  
en.

## PM45 Tekniska specifikationer

<b>Sökartyyp:</b>	45° Prismasökare
<b>Sökarbild:</b>	Rättvänd, förstora 2,5x
<b>Okular:</b>	Anpassat för glasögonbärare. Justerbar korrektion -2 till +1 dioptrier
<b>Vikt:</b>	c:a 390 g

**SF**

## Prismaetsin PM45

*Hasselblad in prismaetsinellä PM45 (42309) saadaan aikaan mukava  
45° katselukulma sekä studio- että ulkoilmakäyttöä varten. 2,5 x suuren-  
nettu, kääntämätön kuva kattaa koko tarkennusruudun alueen. Suuren,  
erityisen hyvin silmälasien käyttäjille soveltuvan okulaarin diopterisä-  
töalue on -2:sta +1 diopteriin. PM45 sopii kaikkiin Hasselblad in heijas-  
tuskamerarunkoihin, sekä myös FlexBody- ja ArcBody-runkoon sopivia  
välikkappaleita käyttämällä.*

*Alaotsikoiden vieressä olevat numerot viittaavat kyseistä osaa koske-  
vaan kuvitukseen.*

### Osat ja komponentit

**1**

1. Lisävarustekenä
2. Irrotettava kuminen silmäkuppi
3. Etsimen suojakansi
4. Etsimen pidikelevy
5. Okulaarin säädön salpa

### Etsimen kiinnittäminen

**2**

1. Irrota filmikasetti.
2. Työnnä nykyinen etsin etsimen asennusalan takakautta ulos.
3. Työnnä PM45 uriin ja paina sitä eteenpäin, kunnes se pysähtyy täysin.

### Okulaarin säätö

Menettele seuraavasti etsimen säätämiseksi sopimaan yksilölliseen nä-  
köön ja täydellisen tarkennuksen aikaansaamiseksi:

1. Tarkenna linssi äärettömyyseen.
2. Suuntaa kamera lähellä olevaan vaaleansävyiseen kohteeseen täysin  
epäterävän kuvan luomiseksi tarkennusruutuun.
3. Työnnä okulaarin löysäämiseksi okulaarin diopterisäädön salpaa oi-  
kealle (kuten kuvassa).
4. Käännä kumisella silmäkupilla varustettua okulaaria myötäpäivään  
tai vastapäivään, kunnes tarkennusruudun merkinnät ovat teräviä  
(Kuminen silmäkuppi on irrotettavissa, mikäli säätö sujuu silloin pa-  
remmin).
5. Lukitse okulaari tarkennettuun asentoonsa työntämällä okulaarin  
säätösarpa jälleen takaisin vasemmalle.



## **Hoito, huolto ja takuu**

---

### **Käsittely**

Vaikka PM45-etsin onkin vankkarakenteinen ja suunniteltu pitkäaikaiseen ja ongelmattomaan ammattikäyttöön useimmissa ympäristöissä, sitä on käsiteltävä samalla huolellisuudella kuin itse kameraakin. Suojaa se sateelta, suolavesiroiskeilta, hiekalta, pölyltä, metallilastuilta jne. Älä käytä sitä kantokahvana tai jätä sitä paikkaan, josta se voisi pudota tai vierähtää pois.

Aina, kun etsin on irrotettuna kameran rungosta, suojakannen tulee olla kiinnitettynä siihen suojaamaan prisman optista pintaa ja kiinnityslevyä.

### **Puhdistus**

Älä käytä koskaan mitään nestettä PM45:n puhdistamiseen. Käytä puhallinharjaa poistamaan pöly lasipinnoilta ja nöyhdästä puhdistettua kangaspalaa muita pintoja varten. Älä kosketa sormin lasipintoja.

### **Huolto**

Ammattikäyttäjille laitteiden virheetön toiminta on olennaisen tärkeä tekijä. Siksi laitteiden toiminta kannattaa tarkistuttaa aina ennen tärkeää tehtävää. "Hasselbladin valtuutetuilla huoltokeskuksilla" on asian tuntijahenkilökuntaa ja tarpeellisia erikoistyökaluja varmistamaan oman kalustosi pysyminen täydellisessä toimintakunnossa.

### **Takuu**

Edellyttäen, että olet ostanut laitteesi valtuutetulta Hasselbladin myyntipisteeltä, sen takuuna on vuoden voimassa oleva kansainvälinen takuu. Pidä laitteen mukana toimitettu takuuasiakirja huolellisesti tallessa.

## **PM45:n tekniset tiedot**

---

<b>Etsijätyyppi:</b>	45° prismaetsin.
<b>Prismaetsimen kuva:</b>	Kääntämätön, suurennus 2,5 x.
<b>Okulaari:</b>	Dioplerin säätö -2:sta +1 diopteriin.
<b>Paino:</b>	≈ 390 g.